

Direktno krmiljeni 3/2 ventili v bloku serija PRT 3-2M

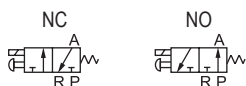

SIMBOL



KODA ZA NAROČILO

VRSTA	NAPETOST	NAČINI DELOVANJA
PRT3-2M	220VAC	NC - normalno zaprt
	24VDC	NO - normalno odprt
	110VAC	
	24VAC	
	12VDC	

MODEL	PRT3-2M
MEDIJ	Filtriran zrak 20 μ
AKTIVIRANJE	Direktno
VELIKOST PRIKLJUČKA	G 1/8
TIP VENTILA	3 priključki 2 položaja (3/2)
DELOVNI TLAK	0 - 8 bar
PREIZKUSNI TLAK	12 bar
TEMPERATURNO OBMOČJE	-20 / +70°C
NAZIVNI PRESEK/ PRETOK	1.7 mm ² , Qn=99 l/min
MATERIAL OHIŠJA	Aluminij

SPECIFIKACIJA TULJAVE

NAPETOST	AC220V	AC110V	AC24V	DV24V	DC12V
ODSTOPANJE NAPETOSTI	AC: ± 15%		DC: ± 10%		
ELEKTRIČNA MOČ	AC: 7VA DC: 7.0W				
ZAŠČITA	IP65 (DIN40050)				
TEMPERATURNI RAZRED	Razred B				
EL. VHOD	Konektor				
ČAS AKTIVACIJE	max 0.05 sek				
ŠTEVILO PREKLOPOV	10 ciklov/sek				

KODA ZA NAROČILO PRIKLJUČNE PLOŠČE

VRSTA	ŠT. VENTILOV	TIP IZPUSTA
PRT3-2M	1F - 1 ventil	/ - skupni izpust
	2F - 2 ventila	D - ločen izpust
	...	
	20F - 20 ventilov	

DIMENZIJE

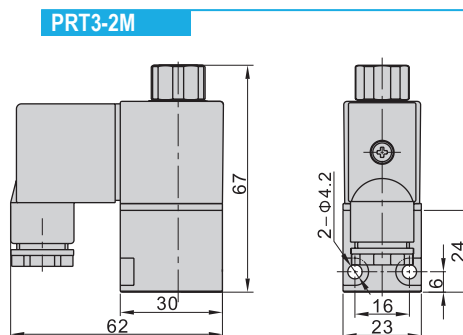

VENTILSKI BLOK, SKUPNI IZPUST

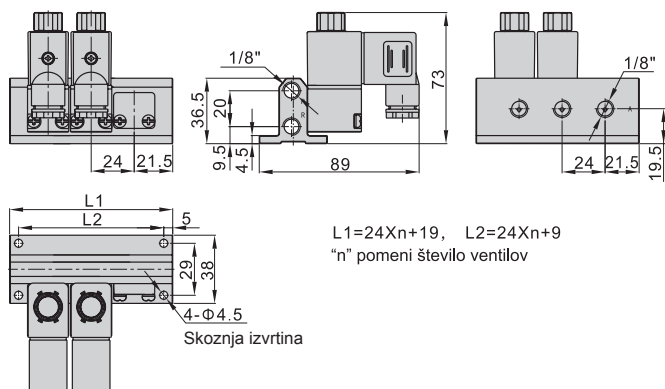

VENTILSKI BLOK, LOČEN IZPUST

